

COTAS METALU PK

(COTAS EN MM)

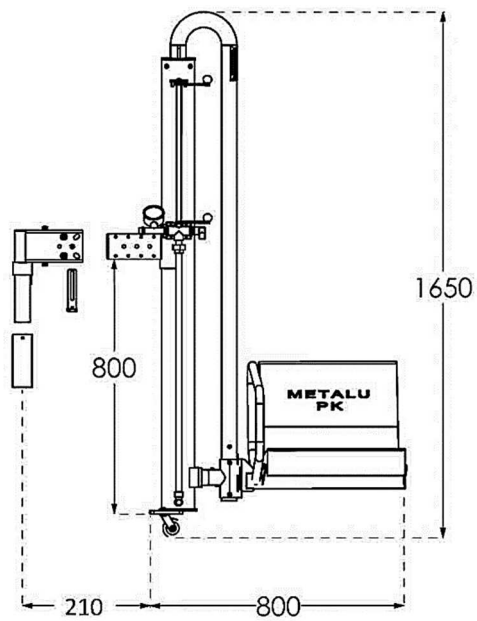

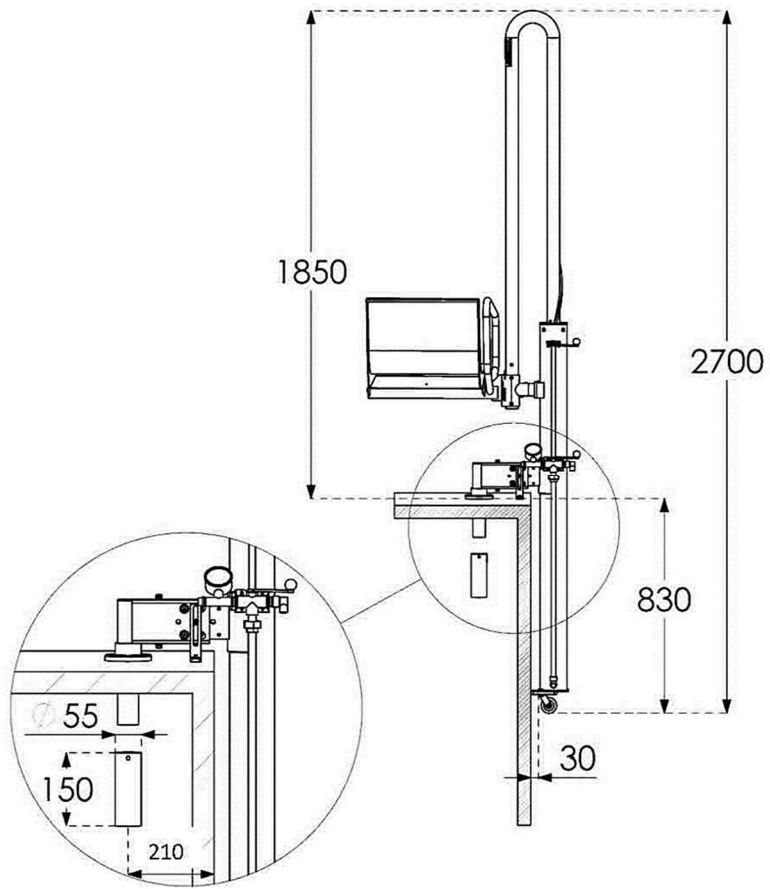

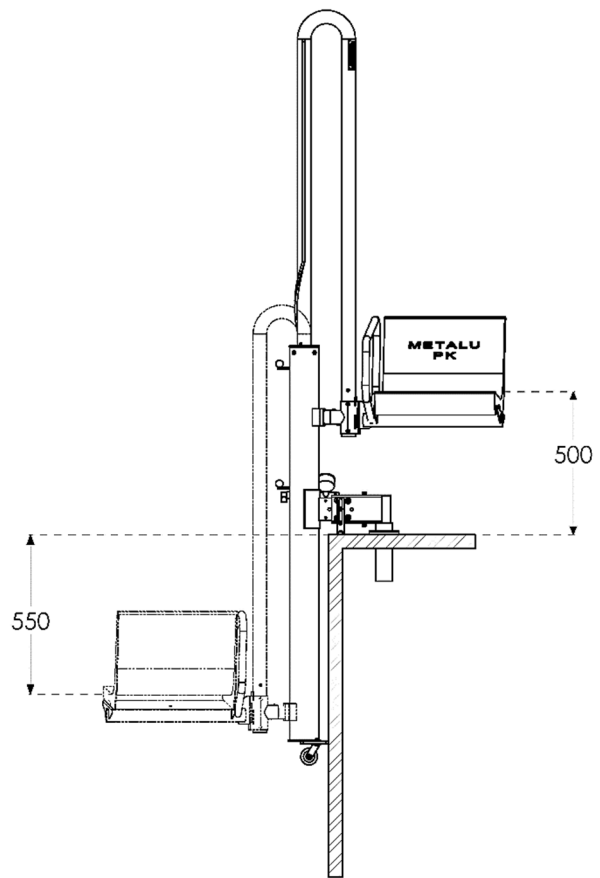
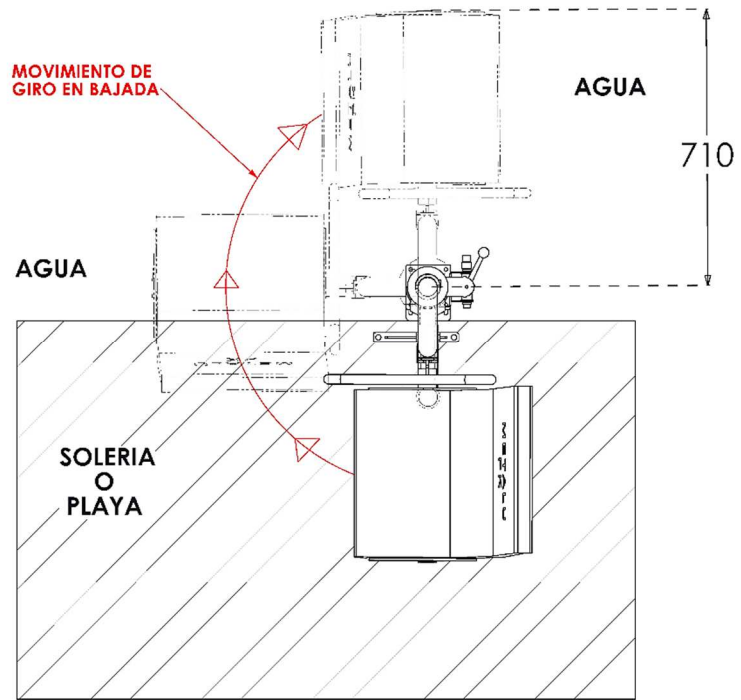
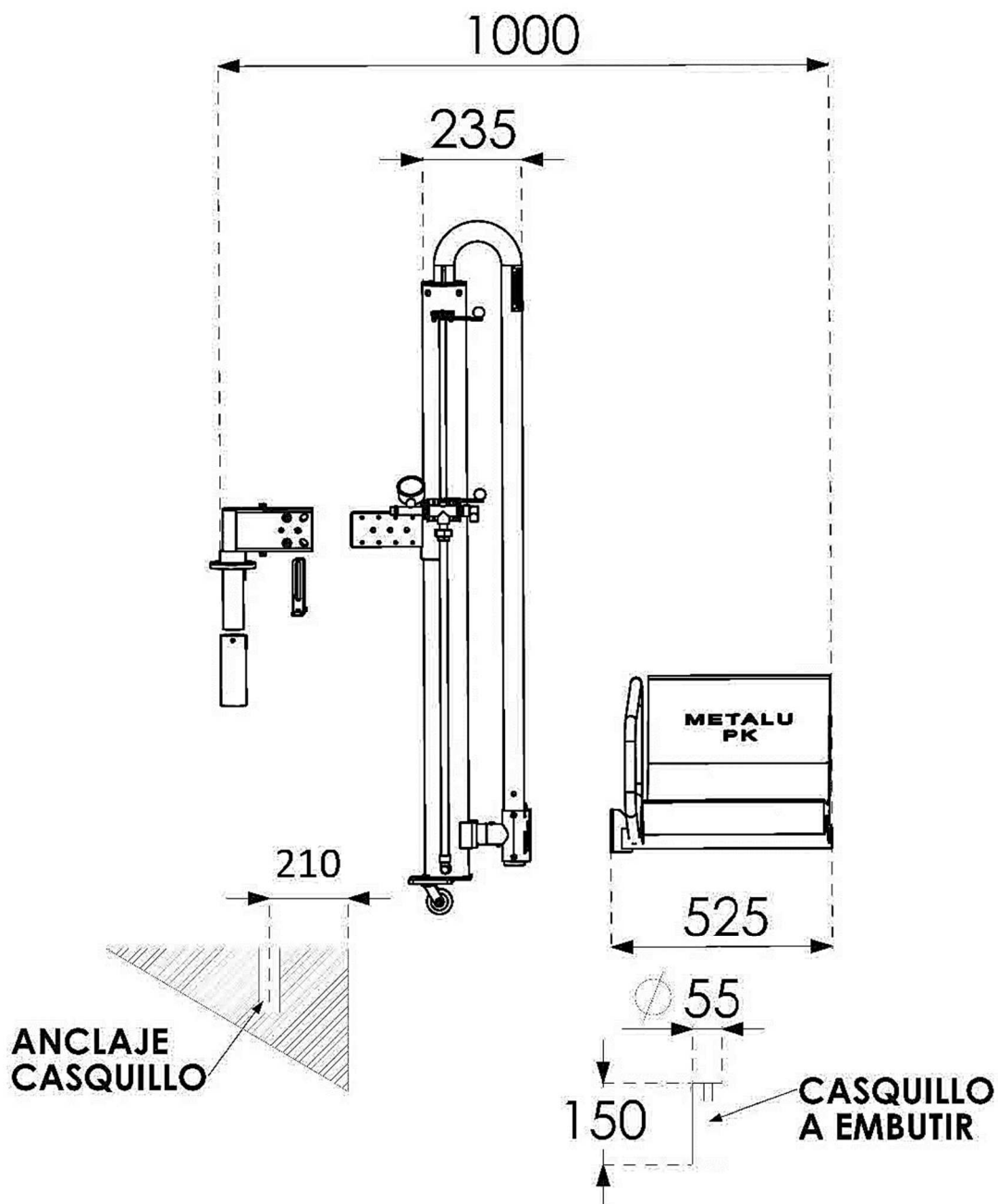

*La distancia del anclaje (11) son medidas orientativas ya que esta no depende de la esquina de la piscina, 210 m/m, sino del punto de apoyo inferior (5) en la pared. Cualquier alteración (desnivel, resalte, escalón, etc.) cambiará la distancia del anclaje, por lo que este anclaje deberá efectuarse posicionando el elevador según se indica en las instrucciones de instalación.

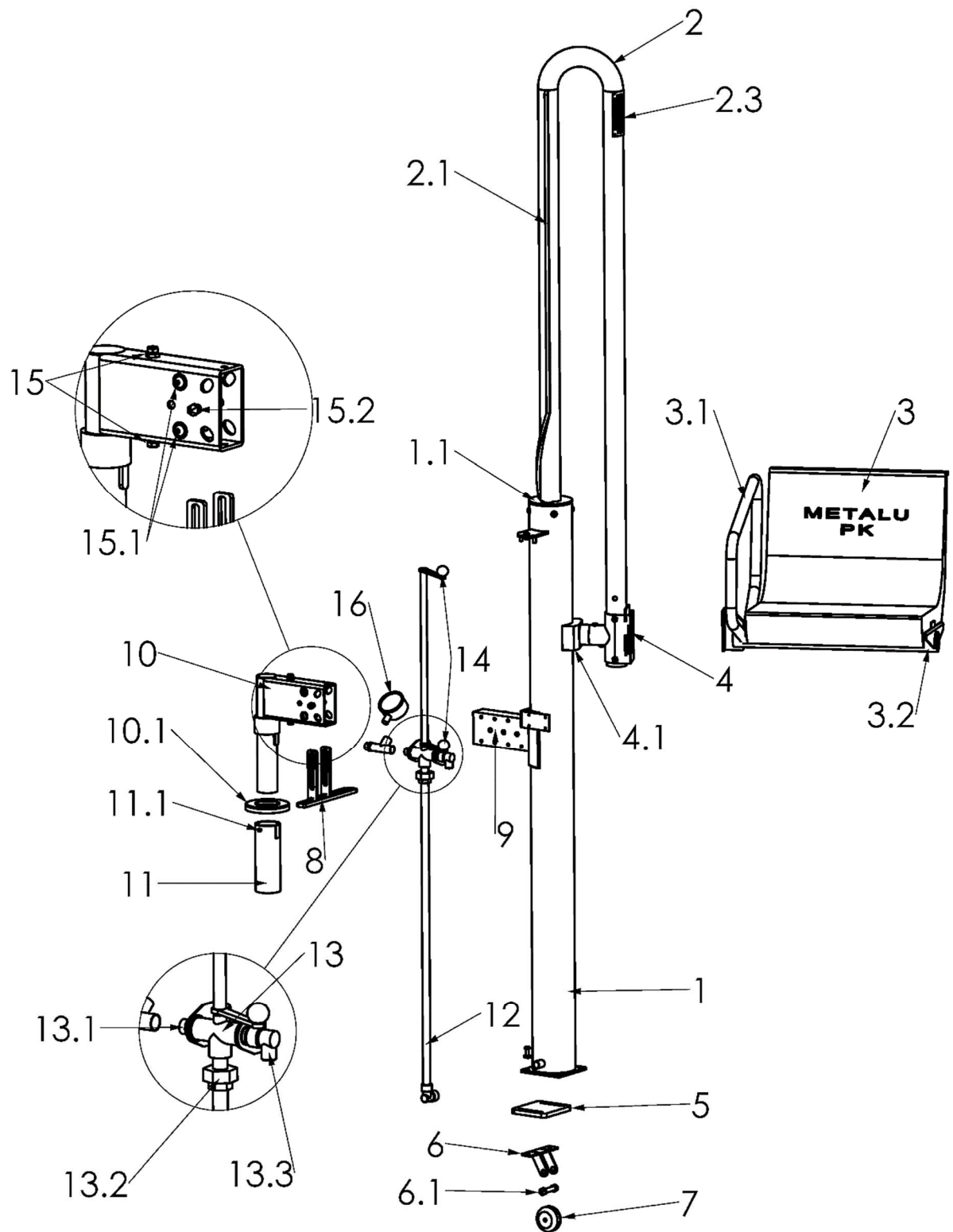

- 1. Cilindro.**
- 1.1 Roseta guía.**
- 2. Estructura.**
- 2.1 Varilla Guía.**
- 2.2 Placa de identificación.**
- 3. Silla.**
- 3.1 Apoyabrazos.**
- 3.2 Estructura de silla.**
- 4. Soporte de silla.**
- 4.1 Apoyo de estructura.**
- 5. Apoyo inferior.**
- 6. Horquilla de rueda.**
- 6.1 Tornillo eje rueda.**
- 7. Rueda.**
- 8. Pieza estabilizadora.**
- 9. Cogida soporte elevador.**
- 10. Soporte elevador.**
- 10.1 Valona decorativa.**
- 11. Casquillo de anclaje.**
- 11.1 Tornillo para toma de tierra.**
- 12. Tubo conductor de agua.**
- 13. Válvula de tres vías.**
- 13.1 Conexión de agua.**
- 13.2 Enlace.**
- 13.3 Salida del agua.**
- 14. Mandos de accionamiento de la válvula.**
- 15. Tornillos de nivelación.**
- 15.1 Tornillos de fijación.**
- 15.2 Tornillo pie apoyo.**
- 16. Manómetro.**